

DIACOM

2020 Vol.11

CONTENTS

 **ENE CICLO** 4

Gran Compe[®] 13

DIA-COMPE[®] 16

microSHIFT 38

Juin
TECH 40

airbone[®]
bike accessories 41

 42

TABLE OF DIA-COMPE BRAKE SIZES

Description	REACH								SUITABLE RIM WIDTH 20 25 30		
	30	40	50	60	70	80	90				
BRS100		39-49						●	●		
GC9000Ti BRS200		39-51						●	●		
GC450		40-52						●	●		
505Q BRS101			45-57					●	●		
GC610 DC610-N			47-61					●	●		
GC700				53-70				●	●		
BRS202					57-75				●	●	
DC750					60-78			●	●		
DC808 DL800					61-79			●	●		
883 884 890						68-86			●	●	
MX 1000							73-92		●	●	

※ブレーキサイズはフレームのブレーキ取り付け穴の中心からリム側面の中心までの距離です。

『DIA-COMPE Brake & Lever 組み合わせに関して』

- V-Brake 専用レバー: 287V, EVO-V
- V-Brake & Caliper Brake 兼用レバー: DP-7 PLUS, MX-2 BL200 (調節メカニズム機構)
- Caliper Brake, Cantilever Brake, U-Brake 対応レバー: 上記以外の弊社カタログ掲載全ての Drop Lever と Flat Lever (例: BL07, 204QC, DC165EX, DC139, DC135, SS-6, MX-122 など)

ENE CICLO ブランドは、「自転車を楽しむ人のための製品作り」をコンセプトに故きを温ねて、新しきを作り出してまいります。



ENE CICLO CHAINWHEEL TRIPPLE

- アルミ鍛造 CNC 加工
- ハイポリッシュ・バフ仕上
- 歯数: 46x38x30T(歯数組合せ可)
- PCD: 96mm
- クランク長: 165mm、170mm
- フィキシングボルト、ペダル用ワッシャー付
- 重量: 700g
- 価格: ¥36,500



ENE CICLO CHAINWHEEL DOUBLE

- アルミ鍛造 CNC 加工
- ハイポリッシュ・バフ仕上
- 歯数: 48x36T、46x34T(歯数組合せ可)
- PCD: 96mm
- クランク長: 165mm、170mm
- フィキシングボルト、ペダル用ワッシャー付
- 重量: 650g
- 価格: ¥28,500



- クランク(本体のみ) 左右セット: ¥14,000
- チェーンリング 46T・48T: 各 ¥8,800
- チェーンリング 38T: ¥7,800
- チェーンリング 30T・34T・36T: 各 ¥6,800
- ダブルピン 3 個セット: ¥750
- トリプルピン 3 個セット: ¥1,800
- チェーンリングスペーサー 0.5mm 厚 3 枚セット: ¥300
- ペダルワッシャー 2 枚セット: ¥300
- BB- アクスルボルト (Black) 2 個セット: ¥400
- アルミクランクキャップ 2 個セット: ¥2,000

ENE ボトムブラケット (ダブル用)

- カートリッジ BB・スクエアテーパー (JIS)
- 軸長: 116mm (スクエアタイプ)
- ハンガー幅: 68mm
- カップ: BC1.37x24T
- 価格: ¥2,400

ENE ボトムブラケット Italian サイズ (ダブル用)

- カートリッジ BB・スクエアテーパー (JIS)
- 軸長: 116mm (スクエアタイプ)
- ハンガー幅: 70mm
- カップ: 36x24T
- 価格: ¥2,800

ENE ボトムブラケット (トリプル用)

- カートリッジ BB・スクエアテーパー (JIS)
- 軸長: 122mm (スクエアタイプ)
- ハンガー幅: 68mm
- カップ: BC1.37x24T
- 価格: ¥2,600



ENE ツーリングディスクハブ

- アルミ鍛造ラージフランジシェル
- シマノ 10 段、11 段対応
- PCD 44mm/6 ボルトディスクローター対応
- フロント:100mm (PCD:58mm、フランジ間隔:62.5mm、オフセット:7.8mm)
- リア:135mm (PCD:58mm、フランジ間隔:56.4mm、オフセット:7.5mm)
- シールドベアリング
- カラー:シルバー
- 重量:177g(フロント)、408g(リア)
- 価格:¥9,000(フロント)
¥12,000(リア)

*前後 QR シャフトは付属していません。

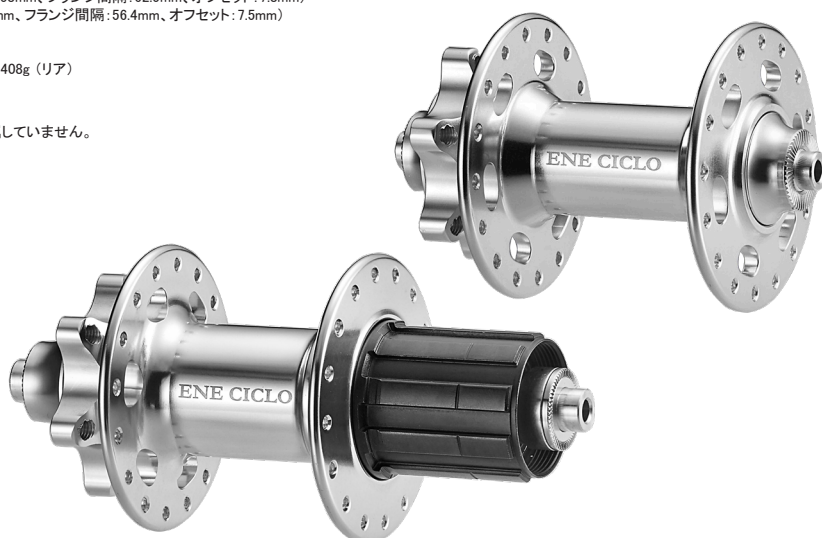

ENE ツーリングハブ(カセット用)

- アルミ鍛造シェル
- シマノ用カセット対応、カンパ用カセット対応
- C-Type/S-Type シェル形状が異なります
- 10 段、11 段対応
- フロント 100mm、リア 130mm
- シールドベアリング
- カラー:シルバー
- 重量:266g(フロント) 382g(シマノ用) 372g(カンパ用)
- 価格:¥8,800(フロント)
¥19,000(シマノ用)S-Type(32Hのみ)
¥19,000(カンパ用)C-Type(32H/36H)



S-Type (シマノ用)



C-Type(カンパ用)

ENE ツーリングハブ

- アルミ冷間鍛造シェル
- ラージハブ:32H、36H
- フロント:100mm
- リア:126mm(5-6S)、130mm(7S)
- ボスフリー専用
- シールドベアリング
- クイックリリース付き
- 重量:270g(フロント) 320g(リア)
- 価格:¥8,200(フロント)
¥9,500(リア 32H)
¥9,800(リア 36H)



ENE WING SHIFTER

- パワーラチェットメカニズム内蔵 (Non-index)
- ドロップハンドルバー仕様
- クランプサイズ: Φ 22 ~ 24mm
- シマノ 11 段 Shadow RD/RD+ 及びカンパ 11 段に対応
- カラー: シルバー
- 重量: 164g / ペア
- 価格: ¥22,500 (ペア)
¥14,000 (片側のみ)

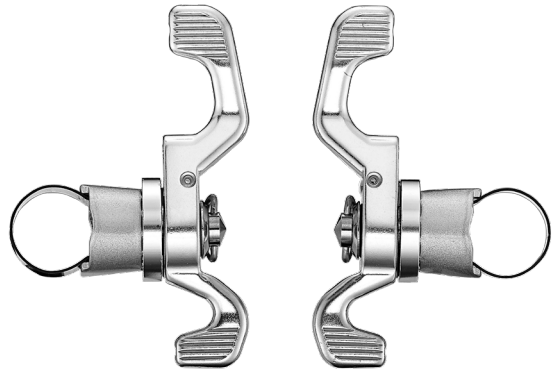

ENE STEM MOUNT SHIFTER

- ステムコラムマウントシフター
- パワーラチェット Non Index タイプ
- シマノ 10 段まで対応
- ソフトワイヤー角度調節可
- Φ 22.2mm ヒンジタイプ CNC クランプ (シルバー)
- 重量: 110g
- 価格: ¥14,000 (セット)

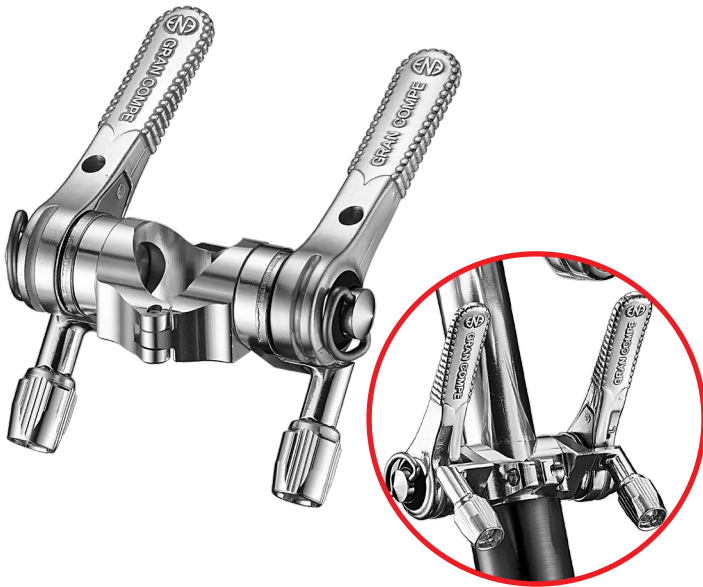

ENE DOWN TUBE SHIFTER

- シフター台座のないフレーム用
- シマノ 10 段まで対応
- パワーラチェットシフトレバー Non-index タイプ
- Φ 28.6mm ヒンジタイプ CNC クランプ (シルバー)
- 重量: 94g
- 価格: ¥11,000 (セット)



ENE 11S THUMB SHIFTER

- パワーラチェットシフトレバー (Non-Index)
- アルミ製ブラケット (シルバー)
- 26mm ハンドルバー対応 (23.8mm、22.2mm ハンドルバー用スリーブ付)
- Shimano 11 段 Shadow RD/RD+ 及びカンパ 11 段に対応 (右レバーのみ)
- 重量: 80g (右)、60g (左)
- 価格: ¥19,000 (ペア)
¥10,000 (右)



Φ 23.8mm 用スリーブ



Φ 22.2mm 用スリーブ



Φ 26mm



Φ 26mm

ENE THUMB SHIFTER

- パワーラチェットシフトレバー (Non-Index タイプ)
- アルミ製ブラケット (シルバー、ブラック)
- 26mm ハンドルバー対応 (23.8mm、22.2mm ハンドルバー用スリーブ付き)
- シマノ 10 段まで対応
- 重量 : 116g
- 価格 : ¥13,000 (ペア)
¥7,000 (右のみ)



ENE 11S SHIFTER

- W シフトレバー (パワーラチェット Non-index)
- シマノ 11 段 Shadow RD/RD+ 及びカンパ 11 段に対応 (右レバーのみ)
- 価格 : ¥6,600 (ペア)



ENE W-SHIFT LEVER

- Wシフトレバー (パワーラチェット Non-index タイプ)
- シマノ 10 段まで対応
- 価格 : ¥5,000 (ペア)



"Silver" W-SHIFT LEVER

- Wシフトレバー (パワーラチェット Non-index タイプ)
- シマノ 10 段まで対応
- 価格 : ¥5,000 (ペア)



ENE BAR END CONTROL

- パワーラチェットシフトレバー (Non-Index タイプ)
- バーエンドコントロール仕様
- シマノ 10 段まで対応
- 価格 : ¥8,000 (ペア)



"Silver" BAR END CONTROL

- パワーラチェットシフトレバー (Non-Index タイプ)
- バーエンドコントロール仕様
- シマノ 10 段まで対応
- 価格 : ¥8,000 (ペア)



ENE ステム

- 冷間鍛造アルミ製
- 角度:70°
- クランプ径:Φ 25.4mm Φ 26.0mm
- 突き出し:100mm、80mm
- 高さ:130mm
- カラー:シルバー(Φ 25.4 x 80/100、Φ 26 x 80/100)
- ブラック、ブルー(Φ 25.4x100mmのみ)
- 重量:262g(80mm)
- 価格:¥4,500(全色共通)



180mm



ENE ステム

- 冷間鍛造アルミ製
- 角度:70°
- クランプ径:Φ 25.4mm、Φ 26.0mm
- 突き出し:100mm、80mm
- 高さ:180mm
- カラー:シルバー
- 重量:338g(Φ 25.4mm)
- 価格:¥4,800

130mm



ENE ステム

- 冷間鍛造アルミ製
- 角度:70°
- クランプ径:Φ 25.4mm、Φ 26.0mm
- 突き出し:60mm
- 高さ:130mm
- カラー:シルバー
- 重量:236g(Φ 25.4mm)
- 価格:¥4,500

ENE ステム HOLE-IN

- 冷間鍛造アルミ製
- 角度:70°
- クランプ径:Φ 25.4mmのみ
- 突き出し:80mm、100mm
- カラー:ブラック、ブルー、ゴールド
- 重量:260g(80mm)
- 価格:¥4,800



ENE SEAT POST

- 材質:冷間鍛造アルミ
- Φ 27.2mm
- 長さ:250mm
- 重量:約 240g
- カラー:シルバーアルマイト、パウダーホワイト
- ハイポリッシュのみ(Φ 26.8mm Φ 27.2mm)
- 価格:¥6,000(シルバーアルマイト)
- ¥6,200(パウダーホワイト)(ハイポリッシュ)



ENE フロントバッグ

- ENE FRONT キャリア専用バッグ
- オーストリッチ社製
- サイズ:縦 160x 横 115x 高 120mm
- 重量:138g
- 最大積載:約 2kg
- 価格:¥4,800

ENE BAR TAPE CLAMP

- バーテープ端末処理用アルミクランプ
- 適応バーサイズ：Φ 22.2 ~ 24mm
- 重量：32g(ペア)
- 価格：¥3,000(ペア)



ENE CICLO パッセージ

- ニューグリフトレッドパターン
- ワイヤービード
- カラー ダークブラウン
- サイズ：700x32C
- 空気圧：Max75psi
- 重量：約 350g
- 価格：¥3,600



ENE CICLO ツアラー

- ニューグリフトレッドパターン
- ワイヤービード
- カラー キャラメルブラウン
- サイズ：700x28C
- 空気圧：Max75psi
- 重量：約 350g
- 価格：¥3,600



ENE CICLO タイヤ

- ニューグリフトレッドパターン
- ワイヤービード
- カラー ツートンカラー
(ブラウン / トップ、クリーム / サイド)
- サイズ：700x28C
- 空気圧：Max85psi
- 重量：約 480g
- 価格：¥3,600

ENE TOURING サドル

- 長さ / 幅：280x170mm
- 本革製・鉄打ち仕様
- カラー：ブラウン、ダークブラウン、ブラック
- 重量：約 590g
- 価格：¥12,500

ダークブラウン



ブラック



ブラウン





F-1 BK

ENE フェンダー F-1

- アルミ製バフポリッシュ・クリアー仕上げ
(ブラックはアルマイト仕上げ)
- 幅 :36mm、高さ 20mm
- 長さ :735mm(フロント) 1140mm(リア)
- サイズ :700x28C(MAX)
- 価格 :¥6,000(シルバー、前後セット)
¥6,600(ブラック、前後セット)



F-2 BK

ENE フェンダー F-2

- アルミ製バフポリッシュ・クリアー仕上げ
(ブラックはアルマイト仕上げ)
- 亀甲柄
- 幅 :36mm、高さ 20mm
- 長さ :735mm(フロント) 1140mm(リア)
- サイズ :700x28C(MAX)
- 価格 :¥6,500(シルバー、前後セット)
¥7,000(ブラック、前後セット)

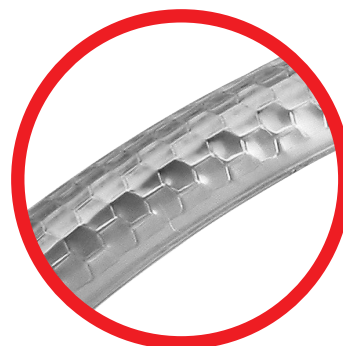
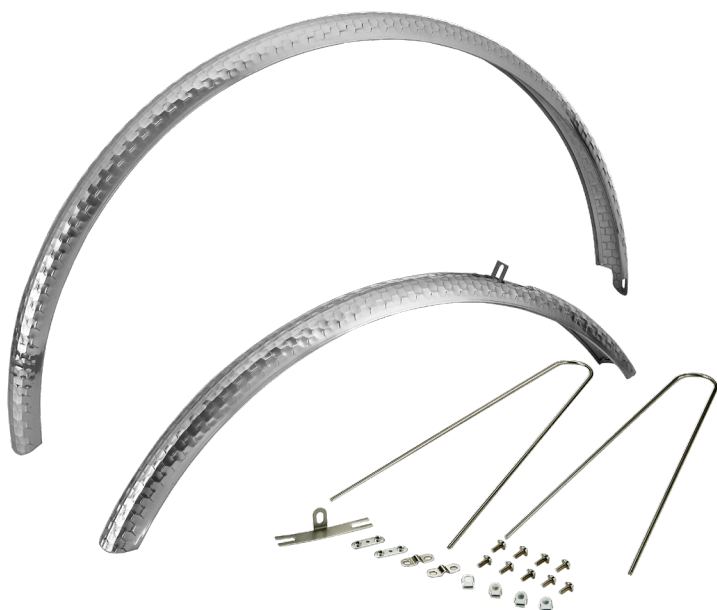

ENE フェンダー F-3

- アルミ製バフポリッシュ・クリアー仕上げ
- 亀甲柄
- 幅 :47mm、高さ 20mm
- 長さ :735mm(フロント) 1140mm(リア)
- サイズ :650x38A(MAX)
- 価格 :¥6,800(前後セット)

* フレームの形状によっては取り付けが出来ない可能性があります。



ENE フェンダー F-35

- アルミ製バフポリッシュ・クリアー仕上げ
- 幅: 41mm、高さ: 11mm
- 長さ: 735mm (フロント)、1140mm (リア)
- サイズ: 700x25C-700x35C
- 価格: ¥7,000



ENE フェンダー FR-32

- アルミ製バフポリッシュ・クリアー仕上げ
- 幅: 30mm(内幅)、32mm(外幅)
- 高さ: 13mm
- 長さ: 660mm(フロント)1140mm(リア)
- サイズ: 700x25C(MAX)
- 価格: ¥7,000

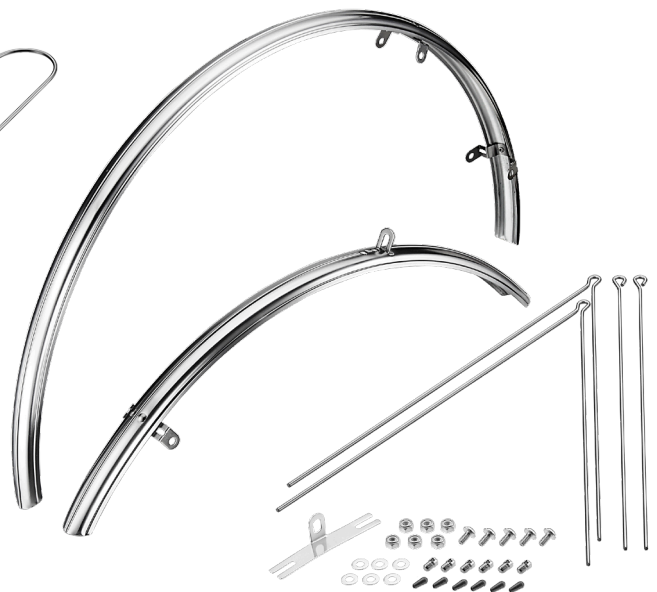

ENE マッドフラップ

- 本革製 (前後兼用)
- ステンレス製取り付けボルト・ナット付 (M5)
- 価格: ¥2,800

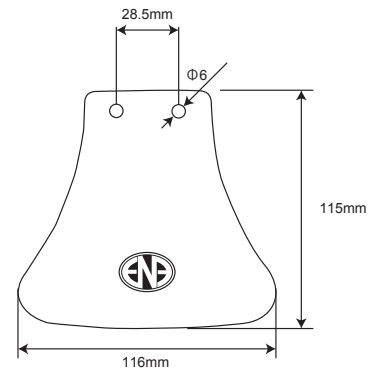

ENE フェンダーステイアダプター

- ロードフレーム用フェンダー取付けアダプター
- SUS製
- Φ 6mm 穴、前後兼用
- 価格: ¥600(2個セット)

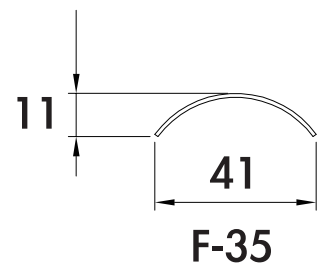
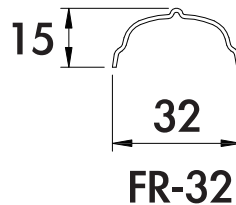
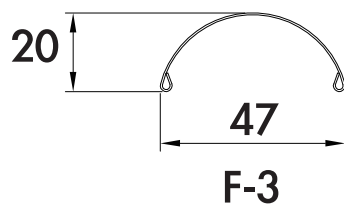
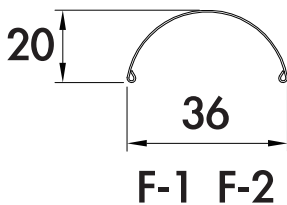
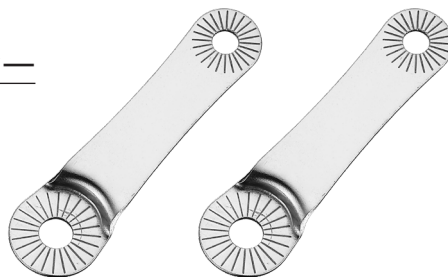

ENE チェーンカバー

- アルミ製/バフポリッシュ・クリアー仕上げ
- 対応ギアサイズ: 44T-48T
- クランプサイズ: Φ 28.6mm
- 重量: 78g
- 価格: ¥5,000



ENE ボトルケージ R-1

- ステンレス製(ポリッシュ仕上げ)
- 重量: 46g
- 価格: ¥2,500



ENE ボトルケージ T2

- ステンレス製(ポリッシュ仕上げ)
- 重量: 36g
- 価格: ¥2,500

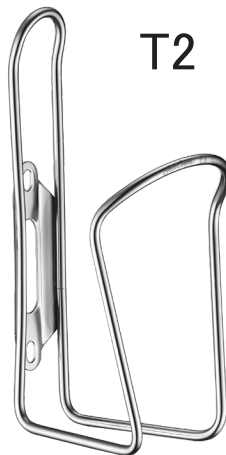

ENE フロントキャリアー

- DC750, GC700, GC610, GC610N プレーキ専用
- スチール製
- 重量: 162g
- 価格: ¥5,500

プレーキ本体に組み付ける為、重量物は積載できません。
(プレーキ本体は別売りです。)



SunRACE Boss Free

SR-5SN

- スチール製 /BK+Silver
- 5段用:(14T, 16T, 20T, 24T, 28T)
- 価格: ¥2,200



SR-6SN-24

- スチール製 /BK+Silver
- 6段用:(14T, 16T, 18T, 20T, 22T, 24T)
- 価格: ¥2,500



SR-6SN-28

- スチール製 /BK+Silver
- 6段用:(14T, 16T, 18T, 21T, 24T, 28T)
- 価格: ¥2,500



SR-7S-25

- スチール製 /CP
- 7段用:(13T, 15T, 17T, 19T, 21T, 23T, 25T)
- 価格: ¥3,300



SR-7S-28

- スチール製 /CP
- 7段用:(13T, 15T, 17T, 19T, 21T, 24T, 28T)
- 価格: ¥3,300



GRAN COMPE SADDLE

- 本革製
- GRAN COMPE ロゴ入り
- カラー:ピンク、ブラウン
- 重量:約 560g
- 価格:¥11,000

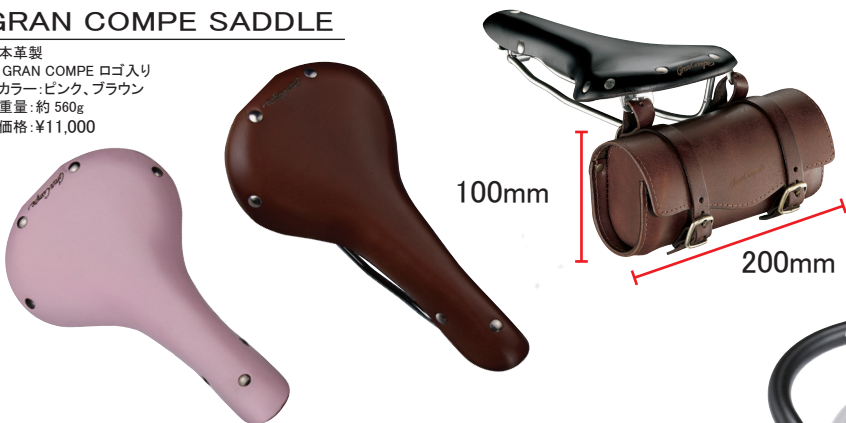

GRAN COMPE TRACK BAR

- トラックバイク専用
- ハンドル幅: 380mm、400mm
- クランプ部: 25.4mm、26.0mm
- リーチ: 96mm
- ドロップ: 160mm
- カラー: パウダーブラック、パウダーホワイト、パウダーピンク
- 重量: 322g(380mm/Φ 25.4)
- 価格: ¥6,800



GRAN COMPE SADDLE BAG

- 本革製
- GRAN COMPE ロゴ入り
- カラー:レッド、ピンク、ブラウン
- 重量:約 250g
- 価格:¥10,000



GRAN COMPE チェーンリング

- オリジナル CNC 加工アルミ製チェーンリング
- PCD: 130mm
- 対応チェーン: 1/2"x1/8" (厚歯)
- 歯数: 42T
- 価格: ¥4,500



"MH-1" マルチホルダー

- 『ビデオカメラ、iPhone、GPS ナビ等にかかる振動を吸収』
- Φ 22.2 ~ Φ 31.8mm 対応スリーブ付属
- MAX LOAD: 450g
- 価格: ¥6,000

TORX BOLT & NUT

- アルミ製
- トルクスホルト (GC ロゴ付き)
- カラー: レッド、ゴールド、ブルー
- シングルスピード用クランク専用
- トルクスレンチ付
- 価格: ¥2,800/5個



GRAN COMPE FRAME PAD

- 機構: 衝撃緩衝パッド内蔵
- 材質: 軽量素材採用
- 1" バイブ用
- カラー: ブラック、エナメルホワイト
- 価格: ¥2,400

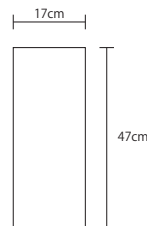

GRAN COMPE SS タイヤ

- (仕様変更)
- トレッド厚 0.6mm 増量による耐摩耗性向上
- タイヤビードは高強度、軽量の KEVLAR ビード採用
- カラー: ホワイト
- サイズ: 700x23C
- 空気圧: Max 100psi
- 重量: 約 380g
- 価格: ¥4,800



GRAN COMPE FIRST STAFF

- 耐久性に優れたコンパウンド採用
- セミスリックタイプトレッド
- ワイヤービード
- カラー: ホワイト
- サイズ: 700x25C
- 空気圧: Max 120psi
- 重量: 約 410g
- 価格: ¥3,000



GRAN COMPE SIDE WAVE

- サイドにまでウェーブラインを入れグリップ性能を UP
- オリジナルサイドウェーブトレッド
- ワイヤービード
- カラー: ホワイト、ピンク
- サイズ: 700Cx28C
- 空気圧: Max 85psi
- 重量: 約 500g
- 価格: ¥3,000





GRAN COMPE WHEEL

- シングルスピード&トラック用完組ホイール
- GRAN COMPE II HUB 仕様
- DIA-COMPE オリジナルリム
- リム幅:20mm リム高:23mm
- I-Hub 仕様 I-Wheel もあります
- 重量:約 1100g(フロント) 約 1150g(リア)
- カラー:ブラック、シルバー
- 価格:¥17,700(シルバー、フロント)
¥20,000(シルバー、リア)
¥17,400(ブラック、フロント)
¥19,600(ブラック、リア)
¥36,000(ブラック前後セット)
¥36,700(シルバー前後セット)

GRAN COMPE RIM

- GRAN COMPE WHEEL 用リム
- 32Hのみ
- カラー:シルバー、ブラック
- 価格:¥5,200(ブラック)
¥6,000(シルバー)



GRAN COMPE PRO

- 競輪競走用ピストハブ(NJS 認可品)
- アルミ冷間鍛造シェル
- カップ & コーン(アンギュラーコンタクトベアリング)
- 36H シルバーのみ
- 両側固定ギア用(スギノ製ロックリング付)
- フロント:100mm リア:120mm
- 重量:約 270g(フロント) 約 310g(リア)
- 価格:¥16,500(フロント) ¥18,500(リア)

GRAN COMPE-II HUB

*GRAN COMPE HUB の NEW Model

アルミ製ベアリングカバー(コーンナット)が付いたタイプです。

GC HUB/GC-II HUB 用 クイックシャフトキット

- クイック用中空ハブシャフト
- クイックシャフト
- フロント用、リア用あり
- 価格:各 ¥2,800(フロント用)
各 ¥3,800(リア用)

※ GC HUB と GC-II HUB のシャフトに互換性はありませぬ

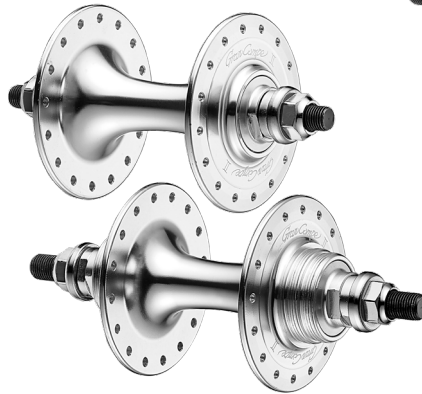

GRAN COMPE-II HUB

- シングルスピード&トラック用ハブ
- アルミ冷間鍛造シェル
- シールドベアリング
- 32H・36H
- 両側固定ギア用と片側固定・片側フリーギア用(I-HUB)の2タイプあり
(I-HUBはブラックの32Hのみとなります。)
- 重量:約 280g(フロント) 約 335g(リア)
- カラー:ブラック、シルバー
- 価格:¥7,800(フロント)
¥8,800(リア)
¥8,800(リア)(I-HUB)
- カラー:パウダーホワイト(32Hのみ)
(ホワイトは旧モデルのみ)
- 価格:¥8,000(フロント)
¥9,000(リア)

GRAN COMPE SEAT POST

- アルミ鍛造製
- カラー:シルバー、ブラック、ホワイト
- 長さ:250mm Φ 27.2mm
- 重量:約 250g
- 価格:¥5,400(シルバー、ブラック)
¥5,700(パウダーホワイト)



GC HUB SMALL PARTS

- シャフト(フロント/100mm、リア/120mm)
- ロックナット(フロント、リア)
- 下玉押し(フロント、リア)鉄製
- ワッシャー(フロント、リア)
- ハブナット(フロント/M9、リア/M10)
- ベアリング(フロント、リア共通)

GC-II HUB SMALL PARTS

- シャフト(フロント/100mm、リア/120mm)
- ロックナット(フロント、リア)
- アルミコーンナット(フロント、リア/BK、SV)
- ワッシャー(フロントのみ、リア不要)
- ハブナット(フロント/M9、リア/M10)
- ベアリング(フロント、リア共通)
- ※ハブナット、ベアリングは GC HUB 用と互換性あり
- ※価格は全てオープンです。



WHITE HUB は GRAN COMPE (旧モデル)のみの限定仕様



GRAN COMPE SHOT LEVER

- ピストバイク(競輪用自転車)公道練習用ブレーキレバー
 - 25.4mm&22.2mm ハンドルバー対応(22.2mmの場合は付属スリーブ使用)
 - 専用 FLEXIE 付属
 - 重量:110g
 - カラー:シルバー、ブラック、ゴールド、グリーン、レッド、ピンク、ブルー
 - 価格:¥6,000(個)
- 注意! 一般公道を走行する場合は、ブレーキの装着が必要です。

GRAN COMPE 9000Ti

- 材質:アルミ冷間鍛造アーチ
チタンボルト & チタンナット
- カラー:パフアルマイト(乳濁色)
ブラックアルマイト
- 機構:インデックスクイックリリース
スーパーライトタッチ スプリング
カードリッジタイプブレーキシュー
- 重量:125g(個)
- 価格:¥7,600(個)(前 or 後)
¥15,200(前後セット)



GRAN COMPE ZERO RD801

- カーボン製プレート
- シールドベアリング内蔵プーリー
- トータルキャパシティ:33T
- 対応スプロケット:11 ~ 28 T
- シマノ 10 スピード対応 (Tiagra4700を除く)
- 重量:192g
- 価格:¥13,000



GRAN COMPE 8000Ti

- 材質:アルミ冷間鍛造レバー
アルミダイキャストブラケット
チタンボルト
- レバー:パフアルマイト(乳濁色)
- ブラケット:シルバー塗装、ブラック塗装
- 機構:リーチアジャスター機構
リターンズスプリング内蔵
- 重量:145g(ペア)
- 価格:¥7,000(ペア)



GC800.7 カバー

- GC ZERO ISL800 用カバー
- カラー:Black
- 価格:¥1,600(ペア)

GRAN COMPE ZERO ISL800

- (Independent Shift Lever) (フロントダブル用)
- カーボン製ブレーキレバー
 - シフトアップ、シフトダウン、ブレーキ各独立レバー(ISL)
 - シマノ 10 スピード対応 (Tiagra4700を除く)
 - 重量:404g(ペア)
 - 価格:¥33,000(ペア)





RB-1

- サイズ:1-1/8"
- ベアリング:リテーナーボールベアリング
- カラー:シルバー、ブラック
- 重量:100g
- 価格:¥3,000



NB-1

- サイズ:1" イタリアンサイズ
- ベアリング:シールドベアリング
- カラー:シルバー、ブラック
- 重量:100g
- 価格:¥4,900

CB-2

- サイズ:1-1/8"
- ベアリング:シールドベアリング
- カラー:シルバー、ブラック、ゴールド、ビューター、レッド、ブルー、グリーン、パープル、ピンク
- 重量:110g
- 価格:¥6,000



IB

- インテグラルヘッドセット
- 使用用途:ロード、MTB
- 材質:シールドベアリング
- サイズ:1-1/8"
- ベアリング外径:Φ 41mm、カンパサイズΦ 41.8mm
- カラー:ブラック、ゴールド、グリーン、ブルー
- 重量:90g
- 価格:¥5,300





CLASSIC 1"

- 1"ITA サイズ ネジ切タイプ
- リテーナーボールベアリング
- カラー: ブラック、CP、ゴールド、ピンク、レッド、ブルー
- 重量: 110g
- 価格: ¥1,850(ブラック、CP)
¥2,100(ゴールド、ピンク、レッド、ブルー)

ENE CICLO "CLA" HEADSET

- アルミ製 1"ITA サイズ
- スレッドタイプ
- シールドベアリング
- 重量: 95g
- 価格: ¥4,400



D-1,D-1FS

- 使用用途: BMX フリースタイル & ダートジャンピング MTB DH
- 材質: スチールカップ、スチールコーン、スチールレース、ヘビーデュティローアークアップ (D-Cup) フリースタイルスペシャルアジャスティングプラグ (D-1 FS)
- サイズ: 1-1/8"
- カラー: ブラック、レッド、ブルー
- 重量: 180g (D-1) / 194g (D-1FS)
- 価格: ¥2,800 (D-1) (ブラックのみ)
¥3,200 (D-1 FS)



D-1FS

D-1

PRESSURE PLUG

- カーボンフォーク用プレッシャープラグ
- アルミ製トップキャップ
- カラー: シルバー、ブラック
- 1-1/8" 専用
- 価格: ¥1,800



スターナット

- アヘッドセット用スターナット
- サイズ: 1"鉄用 (内径Φ 22mm)
: 1"アルミ用 (内径Φ 18.5mm)
: 1-1/8"鉄用 (内径Φ 25.4mm)
- 価格: ¥200 (個)



フリースタイル用 TOP CAP SET(TA3-FS)

- カラー: ブラック
- サイズ: 1-1/8" 用
- 価格: ¥1,800 (セット)

AL TOP CAP

- アルミ製トップキャップ
- サイズ: 1", 1-1/8"
- カラー: シルバー、ブラック
- 価格: ¥400 (個)

TECH99 "GOLD FINGER"

- ダートジャンプ & フラットランド用レバー
- アルミ鍛造ブラケット
- アルミ鍛造レバー
- 2mm 六角レンチリーチアジャスター
- ヒンジタイプバンド
- 25.4mm ハンドルバー対応 (22.2mm ハンドルバー用スリーブ付き)
- カラー I : ブラック×シルバー、ブラック×ゴールド、ブラック×ブラック
- カラー II : ホワイト×ブラック、ホワイト×ゴールド、ピンク×ブラック
- 重量 : 240g(ペア)
- 価格(カラー I) : ペア ¥5,600 右 or 左 ¥3,000
- (カラー II) : ペア ¥6,000 右 or 左 ¥3,200



TECH99 "GOLD FINGER" 318

- ダートジャンプ & フラットランド用レバー
- アルミ鍛造ブラケット
- アルミ鍛造レバー
- 2mm 六角レンチリーチアジャスター
- ヒンジタイプバンド
- 31.8mm ハンドルバー用
- カラー : ブラック×シルバー、ブラック×ゴールド、ブラック×ブラック
- 重量 : 260g (ペア)
- 価格 : ペア ¥6,000 右 or 左 ¥3,200



TECH99D "DIRT HARRY" 318

- ダートジャンプ & フリースタイル用レバー
- アルミ鍛造ブラケット
- アルミ鍛造レバー
- 2mm 六角レンチリーチアジャスター
- ヒンジタイプバンド
- 31.8mm ハンドルバー用
- カラー : ブラック×シルバー、ブラック×ブラック
- 重量 : 268g (ペア)
- 価格 : ペア ¥6,200 右 or 左 ¥3,300



MX-2 BL200

- Vブレーキ & キャリパーブレーキ対応
- アルミダイキャストブラケット
- アルミ冷間鍛造レバー(バレル仕上げ、ブラックアルマイト仕上げ)
- クランプ内径 : 22.2mm
- 2mm 六角レンチリーチアジャスター
- リターンズプリング
- ブラケットカラー : ブラック、ホワイト
- 重量 : 168g(ペア)
- 価格 : ¥3,000(ペア)



TECH99D "DIRT HARRY"

- ダートジャンプ & フリースタイル用レバー
- アルミ鍛造ブラケット
- アルミ鍛造レバー
- 2mm 六角レンチリーチアジャスター
- ヒンジタイプバンド
- 25.4mm ハンドルバー対応 (22.2mm ハンドルバー用スリーブ付き)
- カラー I : ブラック×シルバー、ブラック×ブラック
- カラー II : ホワイト×ブラック、ピンク×ブラック
- 重量 : 248g(ペア)
- 価格(カラー I) : ペア ¥5,800 右 or 左 ¥3,100
- (カラー II) : ペア ¥6,200 右 or 左 ¥3,300



TECH99

- フリースタイル用レバー
- アルミ鍛造ブラケット
- アルミ鍛造レバー
- 2mm 六角レンチリーチアジャスター
- ヒンジタイプバンド
- 25.4mm ハンドルバー対応 (22.2mm ハンドルバー用スリーブ付き)
- 31.8mm ハンドルバー用あり
- カラー : ブラック×シルバー、ブラック×ブラック
- 重量 : 248g (ペア)
- 価格 : ペア ¥5,600 右 or 左 ¥3,000



アルミスリーブ

- Φ 22.2mm バー用
- 価格 : ¥300(1レバー分)



MX-99

- アルミダイキャストブラケット(ブラック塗装仕上げ)
- アルミ冷間鍛造レバー(シルバーアルマイト仕上げ)
- クランプ内径 : 22.2mm
- 2mm 六角レンチリーチアジャスター
- リターンズプリング
- カラー : シルバー、ブラック
- 重量 : 176g(ペア)
- 価格 : ペア ¥2,600 右 or 左 ¥1,400





DC282

- TECH-77 より 15mm 長い 3フィンガーレバー
- アルミ鍛造レバー / シルバー
- ダイキャストブラケット / ブラック
- Φ 22.2mm ヒンジタイプクランプ
- 重量: 114g
- 価格: ¥2,000(右 or 左)
- ¥4,000(ペア)

DC282S

- TECH-77 より 15mm 長い 3フィンガーレバー
- レバーストップ付
- ブラケット / ブラック
- レバー / シルバー
- Φ 22.2mm ヒンジタイプクランプ
- 重量: 118g
- 価格: ¥2,200(右 or 左)
- ¥4,400(ペア)



DC282SW

- TECH-77 より 15mm 長い 3フィンガーレバー
- レバーストップ付
- W ケーブルプル (2本引)
- ブラケット / ブラック
- レバー / シルバー
- Φ 22.2mm ヒンジタイプクランプ
- 重量: 142g
- 価格: ¥4,000(右 or 左)
- ※傘型インナーを使用 (ロード用ケーブル)

DC282W

- TECH-77 より 15mm 長い 3フィンガーレバー
- W ケーブルプル (2本引)
- ブラケット / ブラック
- レバー / シルバー
- Φ 22.2mm ヒンジタイプクランプ
- 重量: 138g
- 価格: ¥3,400(右 or 左)
- ※傘型インナーを使用 (ロード用ケーブル)

TECH-77W

- アルミダイキャストブラケット (ブラック塗装)
- アルミ鍛造レバー
- W ケーブルプルレバー
- Φ 22.2mm ヒンジタイプクランプ
- 重量: 136g
- 価格: ¥3,000(右 or 左)
- ※傘型インナーを使用 (ロード用ケーブル)



TECH-77

- アルミダイキャストブラケット (ブラック塗装)
- アルミ冷間鍛造レバー
- レバーストップ機構
- Φ 22.2mm ヒンジタイプクランプ
- カラー: シルバー、ブラック、ホワイト
- 重量: 220g(ペア)
- 価格: ストップ付シルバー ペア ¥3,400 右 or 左 ¥1,800
- ストップ付ブラック ペア ¥3,600 右 or 左 ¥1,900
- ストップ無シルバー ペア ¥3,000 右 or 左 ¥1,600
- ストップ無ブラック ペア ¥3,200 右 or 左 ¥1,700



ストップ付



TECH-77 DJ

- アルミダイキャストブラケット (ブラック塗装)
- アルミ冷間鍛造レバー
- W ベントレバー
- フリースタイル & ダートジャンプ
- Φ 22.2mm ヒンジタイプクランプ
- カラー: シルバー、ブラック
- 重量: 214g(ペア)
- 価格: ¥2,000(右 or 左) (シルバー)
- ¥3,800(ペア) (シルバー)
- ¥2,200(右 or 左) (ブラック)
- ¥4,200(ペア) (ブラック)



DP-7PLUS

- Vブレーキ & キャリパーブレーキ対応
- 2 ポジションパワーコントロール
- アルミダイキャストブラケット (ブラック塗装仕上げ)
- アルミ冷間鍛造レバー (バレル仕上げ)
- クランプ内径: Φ 22.2mm
- 2mm 六角レンチリーチアジャスター
- リターンスプリング
- 重量: 180g(ペア)
- 価格: ¥3,000(ペア)



MX-1 BL330 WIN

- ショートアームカンチ & サイドプルキャリパー用レバー
- アルミダイキャストブラケット (ブラック塗装仕上げ)
- アルミ冷間鍛造レバー (バレル仕上げ)
- クランプ内径: Φ 22.2mm
- 2mm 六角レンチリーチアジャスター
- リターンスプリング
- カラー: シルバー、ブラック
- 重量: 162g(ペア)
- 価格: ¥1,400(右 or 左) シルバー
- ¥1,500(右 or 左) ブラック
- ¥2,600(ペア) シルバー
- ¥2,800(ペア) ブラック



MX-120

- アルミ製ブラケット
- アルミ冷間鍛造レバー
- リーチアジャスター付き
- クランプ径: Φ 22.2mm、Φ 23.8mm
- カラー: シルバー、ブラック、ゴールド、レッド、ブルー、パウダーホワイト
- 94 CAP 付
- 重量: 112g
- 価格: ¥2,500(ペア)
¥2,900(ペア、パウダーホワイト)



MX-121/TECH-3

- アルミ製ブラケット
- アルミ冷間鍛造レバー
- リーチアジャスター付き
- クランプ径: Φ 22.2mm、Φ 23.8mm
- カラー: シルバー、ブラック、ゴールド、レッド、ブルー、パウダーホワイト
- 94CAP 付
- 重量: 100g
- 価格: ¥2,200(ペア)
¥2,600(ペア、パウダーホワイト)



MX-122

- アルミ製ブラケット
- アルミ冷間鍛造レバー
- クランプ径: Φ 22.2mm、Φ 23.8mm
- カラー: シルバー、ブラック、ブラック & ゴールド
- 94CAP 付
- 重量: 90g(ペア)
- 価格: ¥1,500(ペア)
¥1,800(ペア、ブラック・B&G)



Φ26 クランプバンド*

- MX120, MX121, MX122, DC133, 128S-II, 131D
レバーに使用可能です。
- カラー: シルバー、ブラック
- 価格: ¥250(個)





MX1000

- アルミ冷間鍛造
- クイックリリース機構
- リーチ: 73mm ~ 92mm
- フロント、リア用有り
- カラー: シルバー、ブラック、ゴールド、レッド、ブルー
パウダーホワイト
- 重量: 210g
- 価格: ¥2,800(アルマイト)
¥3,100(パウダーホワイト)



MX890

- アルミ冷間鍛造
- リーチ: 68mm ~ 86mm
- フロント、リア用有り
- カラー: シルバー、ブラック、ゴールド、レッド、ブルー
パウダーホワイト
- 重量: 160g
- 価格: ¥2,000(アルマイト)
¥2,200(パウダーホワイト)



(注) 上記各ブレーキには前用、後用がございます。

MX1500N

- アルミ冷間鍛造
- BMX用シートクランプ
- サイズ: Φ 25.4mm
- カラー: シルバー、ブラック、ゴールド
レッド、ブルー、パウダーホワイト
- 重量: 58g
- 価格: ¥1,800(アルマイト)
¥1,900(パウダーホワイト)





FS996 "Hombre"

- アルミ冷間鍛造アーム
- デュアルスプリングテンションアジャスター
- Hombre-Pad
- 重量 :216g(個)
- 価格 : ¥2,500(個)(パレル仕上げ)
¥2,800(個)(ブラックアルマイト仕上げ)
¥3,000(個)(ホワイト、ピンク)



AD996 "Hombre"

- アルミ冷間鍛造アーム
- デュアルスプリングテンションアジャスター
- Hombre-Pad
- 重量 :216g(個)
- 価格 : ¥2,500(個)(パレル仕上げ)
¥2,800(個)(ブラックアルマイト仕上げ)
¥3,000(個)(ホワイト、ピンク)



AD990

- アルミ冷間鍛造アーム
(パレル仕上げ、ブラックアルマイト仕上げ)
- デュアルスプリングテンションアジャスター
- K-PAD
- 重量 :280g(個)
- 価格 : ¥2,500(個)(パレル仕上げ)
¥2,800(個)(ブラックアルマイト仕上げ)

FS990HB

- アルミ冷間鍛造アーム
(パレル仕上げ、ブラックアルマイト仕上げ)
- デュアルスプリングテンションアジャスター
- K-PAD
- 重量 :300g(個)
- 価格 : ¥2,700(個)(パレル仕上げ)
¥3,000(個)(ブラックアルマイト仕上げ)



AD996 "Gordo" & FS996 "Gordo"

- アルミ冷間鍛造アーム
- デュアルスプリングテンションアジャスター
(スーパーロープロファイル
グリーンテンションアジャスター)
- ステンレススプリング & ウルトラ
スモールケーブルアンカーユニット
- Hombre-Pad
- 重量 :216g(個)(AD996)
208g(個)(FS996)
- 価格 ¥3,300(個)

BOX-U

- CNC マシニング加工アルミ製アーム
- デュアルスプリングテンションアジャスター
(スーパーロープロファイルグリーンテンションアジャスター)
- ステンレススプリング & ウルトラスモールケーブルアンカーユニット
- Hombre-Pad Green
- アーム角度 :フロント 0°、リア 15°
- 重量 :160g/wheel
- カラー :レッドアルマイト、グリーンアルマイト、
グレーアルマイト、シルバーアルマイト、パウダーホワイト
- 価格 : ¥10,400(個)(アルマイトカラー)
¥11,000(個)(パウダーカラー)



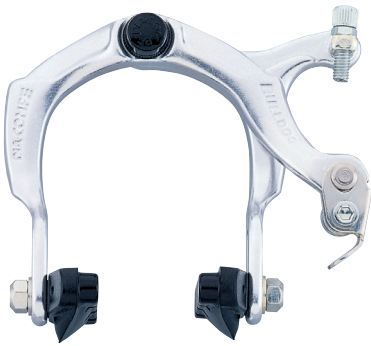

DC884Q

- クイックリリース機構
- アルミ冷間鍛造アーム
(バレル仕上げ、ブラックアルマイト仕上げ)
- OPC-30PAD
- 重量: 210g(個)
- 価格: ¥2,000(個)(バレル仕上げ)
¥2,200(個)(ブラックアルマイト仕上げ)



DC884

- アルミ冷間鍛造アーム
(バレル仕上げ、ブラックアルマイト仕上げ)
- OPC-30PAD
- 重量: 200g(個)
- 価格: ¥1,800(個)(バレル仕上げ)
¥2,000(個)(ブラックアルマイト仕上げ)



DC884QL

- クイックリリース機構
- アルミ冷間鍛造アーム
(バレル仕上げ、ブラックアルマイト仕上げ)
- OPC-30PAD
- フリースタイルタイプ
- 重量: 210g(個)
- 価格: ¥2,000(個)(バレル仕上げ)
¥2,200(個)(ブラックアルマイト仕上げ)



DC884L

- アルミ冷間鍛造アーム
(バレル仕上げ、ブラックアルマイト仕上げ)
- OPC-30PAD
- フリースタイルタイプ
- 重量: 200g(個)
- 価格: ¥1,800(個)(バレル仕上げ)
¥2,000(個)(ブラックアルマイト仕上げ)



DC883QL

- クイックリリース機構
- アルミ冷間鍛造アーム
(バレル仕上げ、ブラックアルマイト仕上げ)
- OPC-30PAD
- フリースタイルタイプ
- 重量: 210g(個)
- 価格: ¥3,200(個)(バレル仕上げ)
¥3,400(個)(ブラックアルマイト仕上げ)



DC883Q

- クイックリリース機構
- アルミ冷間鍛造アーム
(バレル仕上げ、ブラックアルマイト仕上げ)
- OPC-30PAD
- 重量: 210g(個)
- 価格: ¥3,200(個)(バレル仕上げ)
¥3,400(個)(ブラックアルマイト仕上げ)

MX-2 BA733

- Vブレーキ
- アルミ冷間鍛造アーム
- パウダーレッド
- デュアルスプリングテンションアジャスター
- リニアースプリング
- S-PAD
- 重量: 188g(個)
- 価格: ¥3,600(個)
¥7,200(前後セット)



VC733

- Vブレーキ
- アルミ冷間鍛造アーム
- シルバーアルマイト
- デュアルスプリングテンションアジャスター
- リニアースプリング
- S-PAD
- 重量: 188g(個)
- 価格: ¥3,000(個)
¥6,000(前後セット)



(注)上記各ブレーキには前用、後用がございます。

BRS 101

- デュアルピボットデザイン、ワンピースブレイクシュー、57mm ロングサイズアーチ
- アルミ冷間鍛造アーチ
- インデックススイックリリース(シルバー、ブラックのみ)
- カラー: シルバー、ブラック、ゴールド、レッド、ブルー
- 埋込仕様(標準)、ナット式あり
- 101-PAD 付
- 重量: 188g(個)
- 価格: ¥4,000(個 / シルバー、ブラック)、¥4,100/ ナット式(個)
¥8,000(前後 / シルバー、ブラック)、¥8,200/ ナット式(前後)
¥8,800(前後 / カラー)、¥9,000/ ナット式(前後)



BRS 100

- デュアルピボットデザイン
- アルミ冷間鍛造アーチ
- インデックススイックリリース
- カラー: シルバー、ブラック
- 埋込仕様(標準)、ナット式あり
- 101-PAD 付
- 重量: 178g(個)
- 価格: ¥4,000(個 / シルバー、ブラック)、¥4,100/ ナット式(個)
¥8,000(前後 / シルバー、ブラック)、¥8,200/ ナット式(前後)



BRS200

- アルミ冷間鍛造アーム(シルバーアルマイト仕上げ)
- インデックススイックリリース
- RC-PAD 付
- カラー: シルバー、ブラック
- 重量: 145g(個)
- 価格: ¥4,000(個)
¥8,000(前後セット)

BRS202

- デュアルピボットデザイン
- アルミ冷間鍛造アーム
- インデックススイックリリース
- リーチサイズ 57-75mm
- カラー: シルバー、ブラック
- 埋込仕様(標準)、ナット式あり
- 101-PAD 付
- 重量: 200g(個)
- 価格: ¥4,800(個 / シルバー、ブラック)
¥4,900/ ナット式(個)
¥9,600(前後 / シルバー、ブラック)
¥9,800/ ナット式(前後)



505Q

- アルミ冷間鍛造アーム
- ツイストクイックリリース
- ナット式(標準)、埋込ナット式あり
- OPC-30 付
- カラー: シルバー、ブラックアルマイト
- 重量: 146g(個)
- 価格: ¥1,900(個) ¥3,800(前後セット)



(注) 上記各ブレーキには前用、後用がございます。

GC07H

- アルミダイキャストブラケット
- アルミ成形レバー（バフアルマイト仕上げ）
- アノミックデザインブラケットカバー
- リターンズプリング
- カバー：ホワイ、ブラウン
- #95 アウターキャップ付
- 重量：248g（ペア）
- 価格：¥5,500（ペア）



287V

- Vブレーキ用
- アルミダイキャストブラケット
- アルミ成形レバー（アルマイト仕上げ）
- アノミックデザインブラケットカバー
- リターンズプリング
- 重量：270g（ペア）
- 価格：¥6,700（ペア）



BL07

- アルミダイキャストブラケット
- アルミ成形レバー（アルマイト仕上げ）
- アノミックデザインブラケットカバー
- リターンズプリング
- #95 アウターキャップ付
- 重量：244g（ペア）
- 価格：¥3,300（ペア）



HR07

- タンデムバイク用ハンドレスト
- 23.8mm ハンドルバー対応
- アルミダイキャストブラケット
- プラスチックレバー（ブラック）
- アノミックデザインブラケットカバー（ブラック）
- 重量：204g（ペア）
- 価格：¥2,700（ペア）



GC EVO-V

- Vブレーキ用
- 鍛造レバー本体・バフアルマイト仕上
- リーチアジャストシステム
- 専用ワイヤーリードパイプ付（2種類）
- カラー：ブラック、ブラウン
- 重量：308g
- 価格：¥10,000（ペア）



GC EVO

- キャリアブレーキ・カンチブレーキ用
- 鍛造レバー本体・バフアルマイト仕上
- リーチアジャストシステム
- カラー：ブラック、ブラウン
- 重量：300g
- 価格：¥9,400（ペア）



DC165EX

- カンチブレーキ・キャリパーブレーキ用ドロップレバー
- ドロップバー用補助レバー付
- 本体と補助レバーは一体式で分解できません
- カラー:ブラック、ブラウン
- 94CAP付
- 重量:329g(ペア)
- 価格:¥5,000(ペア)



DC138

- ハンドレスト
- Φ 23.8mm 用
- カラー:ブラック、ブラウン
- 重量:125g(ペア)
- 価格:¥3,000(ペア)



138.7

- DC138 用カバー
- カラー:ブラウン、ブラック
- 価格:¥1,500(ペア)

DC139

- ギドネットレバー
- Φ 23.8mm
- カラー:シルバー、ブラック、ゴールド
- 94 CAP 付
- 重量:138g(ペア)
- 価格:¥3,600(ペア)



DC135

- フラットレバー (左右兼用)
- カラー:シルバー、ブラック、ゴールド
- Φ 22.2mm 用
- 94CAP付
- 重量:130g(ペア)
- 価格:¥2,600(ペア)



SS-6

- キャリパーブレーキ、カンチブレーキ用レバー
- アルミダイキャストブラケット
- アルミ冷間鍛造レバー
- クランプ内径: Φ 22.2mm
- 2mm 六角レンチリーチアジャスター
- リターンスプリング
- カラー: BK ブラケット / SV レバー (BS)、SV ブラケット / SV レバー (SS)
BK ブラケット / BK レバー (BB)、SV ブラケット / BK レバー (SB)
- 価格: ¥3,000 (BS、SS)
¥3,200 (BB、SB)

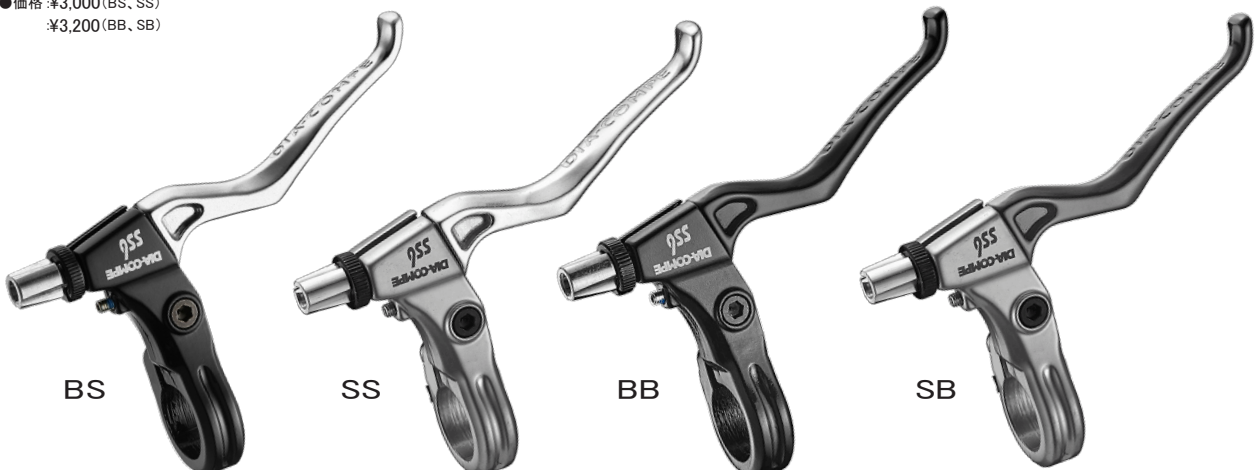



GC202H

- アルミダイキャストブラケット
- アルミ成形レバー
- バフアルマイト仕上げ
- ワイヤーアジャスター
- カバー: ブラウン、ホワイト、ブラック
- ツーリング車専用
- 重量: 約 210g(ペア)
- 価格: ¥6,400(ペア)

GC202

- アルミダイキャストブラケット
- アルミ成形レバー
- バフアルマイト仕上げ
- ワイヤーアジャスター
- カバー: ブラウン、ホワイト、ブラック
- ツーリング車専用
- 重量: 約 216g(ペア)
- 価格: ¥5,200(ペア)



GC202Q

- アルミダイキャストブラケット
- アルミ成形レバー
- バフアルマイト仕上げ
- クイックリリース
- ワイヤーアジャスター
- カバー: ブラウン、ホワイト、ブラック
- ツーリング車専用
- 重量: 約 228g(ペア)
- 価格: ¥6,400(ペア)



DC204QC

- アルミダイキャストブラケット
- カバー: ブラウン、ブラック
- アルミ成形レバー(アルマイト仕上げ)
- クイックリリース
- ツーリング車用
- 94CAP 付
- 重量: 200g(ペア)
- 価格: ¥3,600(ペア)



202 ケーブルアジャストボルト

- 204QC、GC202、DC165EX 用ワイヤーアジャストボルト
- 価格: ¥1,200(2個)

DC189/DC189-ID16

- リバースレバー
- アルミ鍛造レバー / ダイキャスト製ブラケット
- DC189: ハンドル内径 19mm 以上
- DC189-ID16: ハンドル内径 16.5 ~ 19mm
- 2mm 六角レンチリーチアジャスター
- カラー: シルバー、ブラック
- 重量: 200g(ペア)
- 価格: ¥6,000(ペア)



DC188/DC188-ID16

- リバースレバー
- アルミ鍛造レバー / 樹脂製ブラケット
- DC188: ハンドル内径 18 ~ 20mm
- DC188-ID16: ハンドル内径 16mm 用
- カラー: DC188/ ブラック x シルバー, ブラック x ブラック
:DC188-ID16/ ブラウン x シルバー
- 重量: 285g(DC188)
- 価格: ¥2,700(ペア)



DC188.4

- DC188/189 専用グリップ
- カラー: ブラウン、ブラック
- 重量: 約 90g(ペア)
- 価格: ¥1,000(ペア)



GC450用直付台座

- フロント用、リア用有り
- 価格: ¥1,200(2個)
- ※直付台座間の設定寸法は下記寸法を基準として下さい。
- GC450: 62 ± 1mm



センタープル用直付台座

- GC610、GC700、DC750 用直付台座
- フロント用、リア用有り
- 価格: ¥1,200(2個)
- ※直付台座間の設定寸法は下記寸法を基準として下さい。
- GC610、GC700、DC750、610-N: 66 ± 1mm

センタープル用直付 バネキット

- GC610、GC700、DC750 用直付バネキット
- 直付用バネ 右 2個、左 2個
- アルミ製プレート 4個
- 価格: ¥1,200(セット)

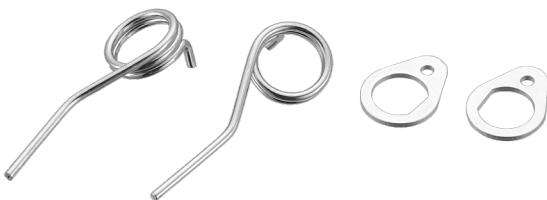

GC450用直付バネキット

- GC450 用直付バネキット
- 直付用バネ 右 2個、左 2個
- アルミ製プレート 4個
- 価格: ¥1,200(セット)



GC450用 EYE-BOLT SET

- GC450 用プレーキシュー取付ダルマ
- ステンレス製ボルト・ナット
- 旧 NGC450 の補修部品としても使用可能
- 価格: ¥2,200(2個)





GC700

- アルミ CNC マシニング加工アーチ
- リーチサイズ 53mm ~ 70mm
- カラー：パフアルマイト
- OPC-12 PAD 付(ブラック)
- #1242 SUS ナット仕様チドリ付
- ナット式
- 重量：約 230g(個)
- 価格：¥15,000(前後セット)
- ¥7,500(個)(前 or 後)



GC450

- アルミ鍛造キャリパー
- リーチサイズ 40mm ~ 52mm
- カラー：パフアルマイト
- GC450PAD 付
- 1245 ローラーチドリ付
- 埋込ナット式
- 直付仕様あり(バネキット付)
- 重量：約 180g(個)
- 価格：¥30,000(前後セット)
- ¥15,000(個)(前 or 後)



GC610

- アルミ CNC マシニング加工アーチ
- リーチサイズ 47mm ~ 61mm
- カラー：パフアルマイト
- RC-PAD 付
- #1242 SUS ナット仕様チドリ付
- 埋込ナット式
- 重量：約 186g(個)
- 価格：¥16,000(前後セット)
- ¥8,000(個)(前 or 後)



DC750

- アルミ鍛造キャリパー
- リーチサイズ 60mm ~ 78mm
- 101-PAD 付
- #1242 チドリ付
- ナット式
- 重量：約 190g(個)
- 価格：¥5,400(前後セット)
- ¥2,700(個)(前 or 後)



DC610-N

- アルミ鍛造キャリパー
- リーチサイズ：47mm ~ 61mm
- カラー：シルバーアルマイト
- 101-PAD 付
- #1242 チドリ付
- 埋込ナット式
- 重量：約 190g(個)
- 価格：¥11,000(前後セット)
- ¥5,500(個)(前 or 後)

(注)上記各ブレーキには前用、後用がございます。

DC980EX

- アルミ冷間鍛造アーム
- デュアルスプリングテンションアジャスター
- 980EX-PAD 付
- #1242 チドリ付、#1274-380 吊りインナー付
- カラー:ブラック
- 重量:約 155g(個)
- 価格:¥7,800(前後セット)
¥4,000(個)



DC980

- アルミ冷間鍛造アーム
- デュアルスプリングテンションアジャスター
- 980-PAD 付
- #1242 チドリ付、#1274-380 吊りインナー付
- カラー:シルバー
- 重量:約 170g(個)
- 価格:¥6,200(前後セット)
¥3,200(個)



GC999

- アルミ冷間鍛造アーム
- マイクロアジャスト機構、ワイヤーアジャスター
- デュアルスプリングテンションアジャスター
- OPC-12PAD 付(ブラウン)
- #1242 SUS ナット仕様チドリ付、500mm 吊りインナー付
- カラー:シルバー
- 価格:¥9,200(前後セット)
¥4,800(個)



CR-X

- アルミ冷間鍛造アーム
- マイクロアジャスト機構、ワイヤーアジャスター
- デュアルスプリングテンションアジャスター
- カートリッジブレーキパッド
- CR-XPAD 付
- #2001 チドリ、500mm 吊りインナー付
- カラー:シルバー、ブラック
- 価格:¥11,000(前後セット)
¥5,700(個)



DC988

- アルミ冷間鍛造アーム
- デュアルスプリングテンションアジャスター
- OPC-12PAD 付(ブラウン)
- #2001 チドリ、300mm 吊りインナー付
- 価格:¥6,000(前後セット)
¥3,100(個)

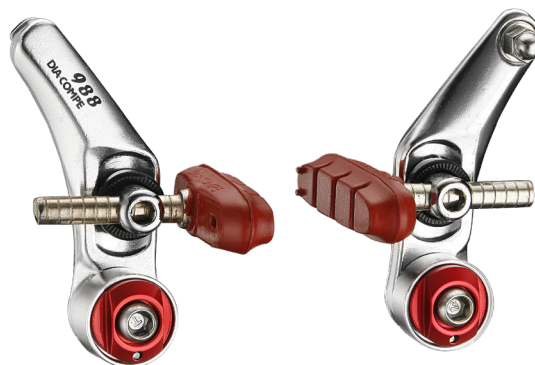

(注)上記各ブレーキには前用、後用がございます。

DC808

- アルミ冷間鍛造アーム（バレル仕上げ）
- リーチサイズ：61mm ~ 79mm
- OPC-33PAD 付
- 重量：190g(個)
- 価格：¥1,500(個)



DL800

- デュアルピボットデザイン
- アルミ冷間鍛造アーム（アルマイト仕上げ）
- リーチサイズ：61mm ~ 79mm
- BAA安全基準対応シュー付
- 重量：188g(個)
- 価格：¥1,800(個)



MLB-50

- マルチコンディションメタルリンクブレーキ
- BAA安全基準対応
- ノンアスベスト
- 後ブレーキのみ
- 重量：512g(後用ブレーキのみ)
- 価格：¥2,400

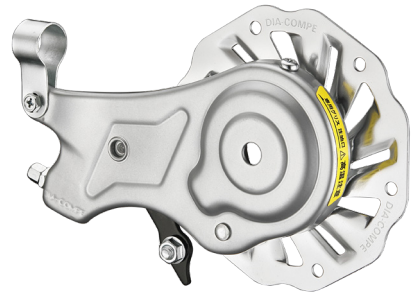

CT180N

- アルミダイキャスト製ブラケット（シルバー塗装）
- アルミダイキャスト製レバー
- 3フィンガーレバー
- ローラーブレーキ対応
- 重量：185g(ペア)
- 価格：¥1,600(ペア)



PK-1

- スチール製ブラケット
- 樹脂製レバー（鉄板インサート）
- パーキング機構（右レバーのみ）
- 重量：200g(ペア)
- 価格：¥2,000(ペア)

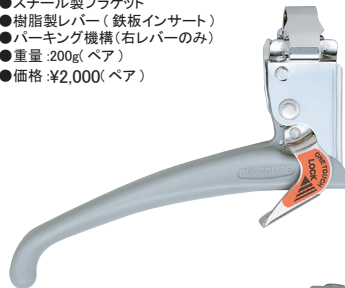

DC133

- アルミ製ブラケット
- アルミ冷間鍛造レバー
- カラー：シルバー、ブラック
- 重量：100g(ペア)
- 価格：¥1,300(ペア、バレル仕上げ) ¥1,500(ペア、ブラックアルマイト)

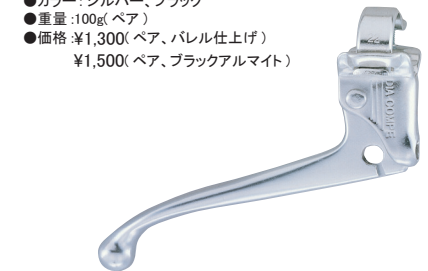

DCG2

- 内装3段階グリップタイプ変速機
- トップノーマル & ローノーマル対応
- 重量：50g(個)
- 価格：¥1,500(個)



DCG2 GRIP

- ブラック
- 価格：¥500(個)

DCG2 SHIFT WIRE

- グレー
- サイズ：1650mm、1600mm、1560mm、1480mm
- 価格：¥800(各サイズ)

1275-500

- CR-X/GC999 用吊りインナー
- 長さ：500mm
- 価格：¥600(個)

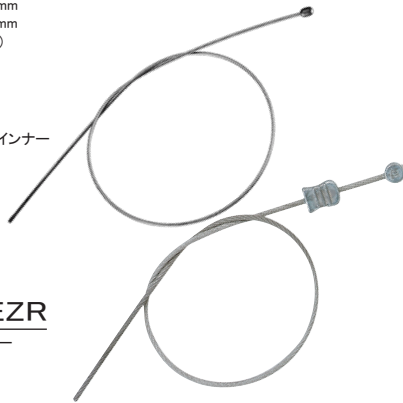

1276-300EZR

- カンチ用アーチワイヤー
- 複撚りワイヤー
- 長さ：300mm
- 価格：¥500(個)

1274-380

- カンチ用アーチワイヤー
- 長さ：380mm
- 価格：¥400(個)

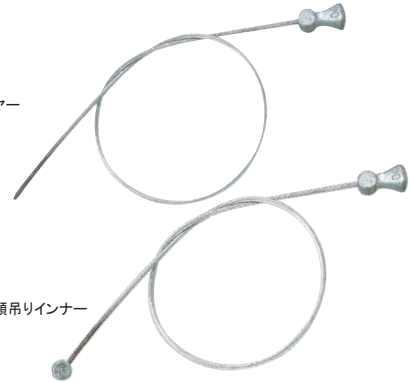

1271-300

- カンチブレーキ用両頭吊りインナー
- 長さ：300mm
- 価格：¥600(個)
- (旧 DC960 に使用可)

1273-100

- GC450 用吊りインナー
- 長さ：100mm
- 価格：¥500(個)



1270-110

- DC750/GC610/GC700 用吊りインナー
- 長さ：110mm
- 価格：¥400(個)



1270-290

- DC750/GC610 用吊りインナー
- 長さ：290mm
- 価格：¥600(個)

**DIA-COMPE
ブレーキワイヤー**

- 1.5mm ステンレス製インナー
- 傘型、太鼓型
- サイズ：800x670 (フロント) 1400x1250 (リア)
- カラー：ブラック、ホワイト
- 価格：¥1,200(前後セット)



傘型（ドロップレバー用）



太鼓型（フラットレバー用）

一般道を自転車にて走行する場合、道路交通法で前後ブレーキの装着が義務付けられています。DIA-COMPE TRACK BRAKE SET はブレーキ取り付け穴が無いフレームなどに取付けるためのブレーキです。



BRS101 TRACK BRAKE SET for FRONT

内容

- デュアルピストンブレーキ (BRS101).....1 個
 - 131D ブレーキレバー (左用).....1 個
 - ブレーキ取り付けセット.....1 セット
 - フロント用ピストバンド.....2 個
 - ブレーキワイヤー (700x575).....1 本
- ※取り付けアダプターは、丸フォーク用、楕円フォーク用、エアロフォーク用の 3 種類から選択できます。
- カラー:シルバー、ブラック
 - 価格:¥7,700(セット)



BRS101 TRACK BRAKE SET for REAR

内容

- デュアルピストンブレーキ (BRS101).....1 個
- 131D ブレーキレバー (右用).....1 個
- ブレーキ取り付けプレート (SV).....2 枚
- ブレーキアウターバンド.....2 個
- ブレーキワイヤー (1275x1150).....1 本
- 保護シール.....2 枚
- 取り付け小物一式 (含アルミワッシャー2枚)
- カラー:シルバー、ブラック
- 価格:¥6,300(セット)

PIST BAND for FRONT

- ①楕円フォーク用:¥1,400 (2 個)
- ②丸フォーク用:¥1,400 (2 個) (取り付けナット付)
- ③エアロフォーク用:¥1,400 (2 個)



※注意:ピストバンド(前用)はクロモリフォーク専用設計されています。カーボンフォーク、アルミフォークには使用できませんのでご注意ください。

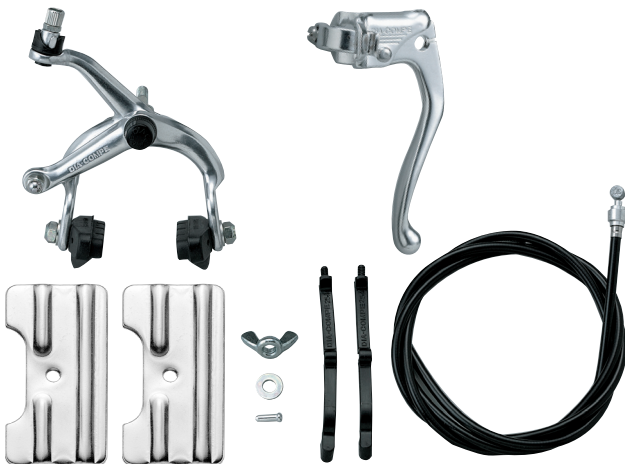

DC505Q TRACK BRAKE SET for REAR

内容

- DC505Q リアブレーキ.....1 個
- 131D ブレーキレバー (右用).....1 個
- ブレーキ取り付けプレート (SV).....2 枚
- ブレーキアウターバンド.....2 個
- ブレーキワイヤー (1275x1150).....1 本
- 保護シール.....2 枚
- 取り付け小物一式
- カラー:シルバー、ブラック
- 価格:¥4,500(セット)

TRACK BRAKE SET SMALL PARTS

- ピストプレート リア用 シルバー:¥1,400(セット)
ブラック:¥1,400(セット)
- 131D ドロップレバー 右用 or 左用:¥800(個)
- ブレーキワイヤー 700x595 (フロント用):¥400
1275x1150 (リア用):¥500
- アウターバンド #1502 ブラック:¥30(本)
- 蝶ナット:¥50(個)

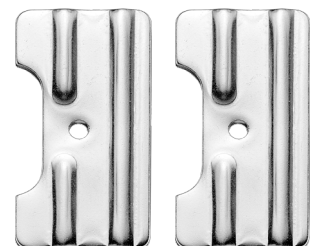



ALUMINUM SPACER

- アルミ製 アルミイトカラー
- サイズ: 1-1/8", 1" (1"はブラック、シルバーのみ)
- カラー: シルバー、ブラック、レッド、ブルー、グリーン、グレー、ゴールド、ピンク、パープル
- 価格: 1" 2mm ¥230 1-1/8" 2mm ¥240
5mm ¥250 5mm ¥260
10mm ¥270 10mm ¥280



CARBON SPACER

- カーボン製
- サイズ: 1-1/8", 1" (1"はブラック、ホワイトのみ)
- カラー: ブラック、ホワイト、レッド、ブルー、ゴールド
- 価格: 1" 3mm ¥260 1-1/8" 3mm ¥300
5mm ¥290 5mm ¥320
10mm ¥310 10mm ¥350
15mm ¥340 15mm ¥380
20mm ¥400 20mm ¥450



UD CARBON SPACER

- UDカーボン製
- サイズ: 1-1/8"
- 価格: 3mm ¥300
5mm ¥320
10mm ¥350



94A

- レバー用アウターキャップ(アルミ製)
- カラー: シルバー、ブラック、ゴールド、レッド、グリーン、ブルー
- 価格: ¥160(同色2個入り)
¥650(同色10個入り)



99A

- アウターキャップ(アルミ製)
- カラー: ブラック、ゴールド、レッド、グリーン、ブルー、パープル
- 価格: ¥700(同色10個入り、全色)



90

- スチール CP メッキ
- 価格: ¥180(10個入り)



80

- Φ 4mm シフトアウター用
- 外径: Φ 6mmBK 樹脂製
- 価格: ¥400(20個入り)



CASING CLIPS

- ステンレス製アウターバンド
- カラー: シルバー、ブラック、ゴールド、レッド、ブルー、パープル、ピンク、ホワイト、オレンジ
- サイズ: Φ 25.4 mm、Φ 28.6 mm、Φ 31.8 mm
- 価格: ¥1,200(同サイズ3個入り)

SHORT Flexie

- 長さ: 95mm
- シルバーのみ
- 価格: ¥500(本)



GC60.4

- 焼結合金製
- ブレーキ取付用ワッシャー
- 価格: ¥200(個)



ブーツ

- Vブレーキ用
- 価格: ¥120(個)

Flexie(レバー用)

- フレキシブルケーブル & アジャスター
- ステンレス製
- カラー: シルバー、レッド、ブルー、ゴールド、グリーン、ブラック
- 長さ: 125mm
- 価格: 各色 ¥660(本)

Flexie-V(ブレーキ用)

- フレキシブルケーブル & アジャスター
- ステンレス製
- カラー: シルバー、レッド、ブルー、ゴールド、グリーン、ブラック
- 長さ: 125mm
- 価格: 各色 ¥660(本)



1707

- AHEAD ブレーキアウター受け
- カラー: シルバー、ブラック
- サイズ: 1-1/8"
- 首下がリ: 34mm
- Short Flexie 付き
- 価格: ¥1,800(個)



1281-F

- フロント用アウター受け
- 価格: ¥1,500(個)



1254

- スチール製
- 1" サイズ
- クイックリリース付き
- 価格: ¥1,200(個)

1252

- スチール製
- 1" サイズ
- 価格: ¥1,000(個)

1255BK

- スチール製
- 1" サイズ
- カラー: ブラック
- 価格: ¥800(個)

1255

- スチール製
- 1" サイズ
- カラー: OP
- 価格: ¥800(個)

65AL

- アルミ製
- アウター径: 6mm
- M6 ネジ
- カラー: シルバー、ブラック
- 価格: ¥100(シルバー、個)
¥150(ブラック、個)



1266/ Φ 8

- 穴径: 8mm
- ピッチ: 30mm
- 付属品: アウターキャップ & 65AL
- 価格: ¥1,000(個)

1267-2

- 穴径: 8mm
- ピッチ: 25mm
- アジャスター付き
- 価格: ¥800(個)

1260ES

- 穴径: 6mm
- 幅: 30mm
- ピッチ: 36mm
- 価格: ¥400(個)

1260E-40

- 穴径: 6mm
- 幅: 40mm
- ピッチ: 50mm
- 価格: ¥400(個)

1260ES-40

- 穴径: 6mm
- 幅: 40mm
- ピッチ: 38mm
- 価格: ¥400(個)

1260A

- 調節ネジ付リアアウター受け
- 穴径: 8mm
- 幅: 25mm
- ピッチ: 45mm
- 価格: ¥500(個)



1268-2

- 穴径: 6mm
- ピッチ: 20mm
- 価格: ¥600(個)

1268-3

- 穴径: 8mm
- ピッチ: 20mm
- 価格: ¥600(個)

GC61S

- 後用埋込ナット
- Φ 10 x L10
- 価格: ¥200(個)

GC61SL

- 前用埋込ナット
- Φ 10 x L12
- 価格: ¥200(個)

N-20

- 埋込ナット(ロング)
- Φ 10 x L20
- 価格: ¥400(個)

N-32

- 埋込ナット(ロング)
- Φ 10 x L32
- 価格: ¥460(個)

ショートリードパイプ

- ショートサイズタイプ
- 135°
- ステンレス製
- 価格: ¥400(個)

リードパイプ

- 90° 105° 135°
- ステンレス製(90° 135°)
- ステンレス製(105°)
- 価格: ¥400(個)

オープンリードパイプ

- 135°
- スチール製
- 価格: ¥300(個)





100.2-RP

- アルミインナーキャップ
Φ 1.6mm 用
- ロードチップス
- 価格: ¥2,400/本 (700 個入り)



100.2M-RP

- アルミインナーキャップ
Φ 1.8mm 用
- マウンテンチップス
- 価格: ¥2,400/本 (500 個入り)



カラーチップス

- アルミインナーキャップ
Φ 1.8mm 用
- カラー: シルバー、ブラック、
グリーン、パープル、
ゴールド (各色 100 個)
- 価格: ¥3,500/本 (500 個入り)



100.2/G

- アルミインナーキャップ Φ 1.8mm 用
- カラー: グリーン
- 価格: ¥200(10 個入り)



MINI-STOP

- ブレーキレバー用グリップ
- 長さ: 53mm、73mm
- カラー: クリアー、ブラック、ブルー、グレー、レッド
- 価格: ¥300/個
- ※ブレーキレバーは別売



直付式フロントディレイラー用取付バンド

- Φ 28.6mm 用のみ
- 価格: ¥1,200(個)

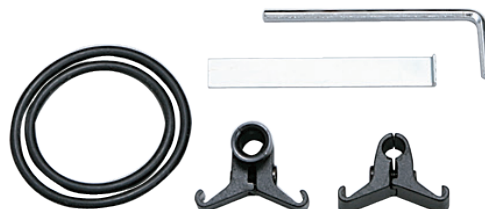

**ユニバーサルアウター
トンネルセット**

- MTB オイルホース用ガイド、工具付
- 価格: ¥1,200(セット)

ライナーチューブ

- ブレーキ / 変速用ライナーチューブ
- インナーケーブル露出部分の保護
- サイズ: 外形Φ 2.8mm x 内径Φ 2mm
- カラー: ブラック
- 内容量: 3m x 5 本 / パック
- 価格: ¥650(パック)



バーテープ

- 軽量且つ握りやすいグリップ素材のバーテープ
- 材質: ポリウレタン
- サイズ: 32mm x 3m 長
- カラー: ホワイト、ブラック
- 重量: 22g
- 価格: ¥1,500(2 巻)



Cushy コットンバーテープ

- カラー: ベージュ、カーキ
- 幅: 30mm、厚み: 2mm(中央部)、長さ: 2m
- 価格: ¥1,200(1 巻)

980EX-PAD

- DC980EX カンチブレーキ用パッド
- カートリッジタイプパッド
- カラー:ブラック
- 価格:¥1,800(ペア)/パッドのみ ¥600(ペア)



980-PAD

- DC 980 カンチブレーキ用パッド
- トーン・角度調整付き
- カラー:ブラック
- 価格:¥1,000(ペア)



GC76AL

- アルミ製舟ブレーキパット
- ステンレス製ナット・ワッシャー
- カラー:ブラック、ブラウン
- 価格:¥1,200(ペア)

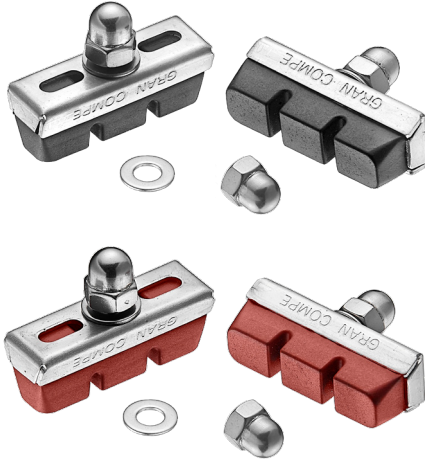

RC-PAD

- カートリッジタイプパッド
- ロードレーシングブレーキ用
- 価格:¥1,800(ペア)/パッドのみ ¥600(ペア)



S-PAD

- トーンスケール
- ブラックカラー
- ロングアームカンチ用(Vブレーキ)
- 価格:¥2,000(前後1台分)



GC450 PAD

- GC450 用 カートリッジタイプパッド
- Φ 7mm 軸 センタープル用
- 旧モデル (NGC450) には使えません
- 価格:¥1,600(ペア)/パッドのみ ¥600(ペア)



101-PAD

- BRS101、100、202 純正パッド
- 角度調整付き
- 価格:¥1,000(ペア)



CARBON RIM PAD

- カーボンリム専用ロードレーシングパッド
- カートリッジタイプパッド
- 価格:¥2,200(ペア)/パッドのみ ¥1,000(ペア)



Hombre-PAD

- BOX-U、996 用パッド
- カラー:ブラック、グリーン
- 価格:¥1,200(ペア)



Dekka-PAD

- 18mm ワイドサイズブレーキパッド
- スレッド式(ブラック)、カンチ式(グリーン)
- 価格:¥600(ペア)カンチ式(グリーン)
¥800(ペア)スレッド式(ブラック)



CR-X PAD

- CR-Xブレーキパッド
- カンチブレーキ用パッド
- カートリッジタイプパッド
- 価格:¥1,600(ペア)/パッドのみ ¥600(ペア)



K-PAD

- カンチブレーキ用
- トーンスケール
- ブラックカラー
- 価格:¥800(ペア)



OPC-12

- GC999/DC988 ブレーキパッド
- カンチブレーキ用パッド
- カラー:ブラック、ブラウン
- 軸長:Black/25mm, Brown/35mm
- 価格:¥800(ペア)





204.7

- 204QC、GC202 シリーズ用カバー
- カラー：ブラウン、ブラック、ホワイト、アメ色
- 価格：¥1,500(ペア)



BL07.7

- BL07、GC07H、HR07 用カバー
- カラー：ブラック、ホワイト、ブラウン
- 価格：¥1,500(ペア)



287.7

- 287、287V、EVO、EVO-V レバー用
- カラー：ブラック、ブラウン
- 価格：¥1,500(ペア)



144.7

- 144、DC165EX 用カバー
- カラー：ブラック、ブラウン、アメ色
- 価格：¥1,500(ペア)



1245 チドリ

- アルミ CNC 加工
- ローラー式チドリ
- カラー：シルバー、ブラック
- 価格：¥1,300(個)



2001 チドリ

- アルミ製
- フリーポジションタイプ
- カラー：シルバー、ブラック
- 価格：¥600(個)



1242 チドリ

- アルミ製
- フリーポジションタイプ
- カラー：シルバー、ブラック、グリーン
- 価格：¥500(個)

MX1000N-PAD

- クラシックスタイル 40mm 長
- カラー：ブラウン
- 価格：¥400(ペア)

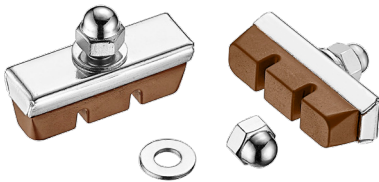

F-1 PAD

- キャリパー用ロングタイプパッド
- ブラックカラー
- 価格：¥600(ペア)



OPC-30

- 角度 0°(平行リム用)
- ブラックカラー
- 価格：¥450(ペア)



OPC-33

- BAA(自転車安全基準)適合ブレーキシュー
- 角度：0°(平行リム用)
- 価格：¥400(ペア)

OPC-34

- BAA(自転車安全基準)適合ブレーキシュー
- 角度：10°(角度付きリム用)
- 価格：¥400(ペア)



OPC-33

- BAA(自転車安全基準)適合ブレーキシュー
- 角度：0°(平行リム用)
- 価格：¥3,600(台紙付き 10 ペア)

OPC-34

- BAA(自転車安全基準)適合ブレーキシュー
- 角度：10°(角度付きリム用)
- 価格：¥3,600(台紙付き 10 ペア)

76BK-S

- サイドプル用角ゴム (10°)
- 価格：¥250(ペア)
- ¥2,250(台紙付き)

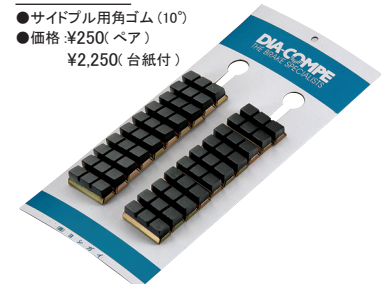

“microSHIFT” ロード用コンポーネント ISL (Independent Shift Lever)



CENTOS 11SB-R512B (2x11 speed)

- Dual Control Lever
- シマノ社 11 speed 対応
- ブレーキ・シフトワイヤー内蔵
- カラー:ブラック
- 重量:498g
- 価格:¥26,000



SB-R402E (CENTOS R10)

- Dual Control Lever
- シマノ社 10 speed 対応 (注 2)
- カラー:シルバー
- 重量:398g
- 価格:¥20,000

CENTOS FD-R58F

- 鍛造アルミ本体(ブラック)
- シマノ社 10 - 11 speed 対応
- キャパシティー:16T
- 対応トップギア:50-56T
- 直付タイプ
- 重量:95g
- 価格:¥5,500



CENTOS RD-R58S

- 冷間鍛造アルミ本体 (シルバー)
- シマノ社 10・11 speed 対応 (注 1)
- 対応スプロケット:11-32T
- トータルキャパシティー:35T
- 重量:194g
- 価格:¥7,500

microSHIFT ブラケットカバー

- 下記のブラケット適合表をご確認ください。
- 価格はペアです。

	GC800.7	CENTOS R10,R9,R8	CENTOS 11,10,NEW
価格	¥1,600	¥1,600	¥1,600
GRAN COMPE ZERO	●		
CENTOS SB-R102E (10 speed)	●		
SB-R092 (9 speed)	●		
SB-R082 (8 speed)	●		
CENTOS SB-R402E (10 speed)		●	
SB-R492 (9 speed)		●	
SB-R482 (8 speed)		●	
CENTOS SB-R512B(11 speed)			●
CENTOS SB-R502E(10 speed)			●

注 1. シマノ 9000, 6800, 5800, 4700 シリーズに対応。
 注 2. シマノ 9000, 6800, 5800, 4700 シリーズには対応していません。

RD-R51M

- Mega Sprocket 対応 :11-34T
- 冷間鍛造アルミ本体 (Silver)
- シマノ社 10speed 対応 (注2)
- トータルキャパシティー :39T
- 重量 :220g
- 価格 :¥6,700



FD-R52SF

- 冷間鍛造アルミ本体 (Silver)
- シマノ社 10speed 対応
- キャパシティー :18T (最大ギア 48T 使用時)
- 対応トップギア :36-50T
- 直付タイプ
- 重量 :86.5g
- 価格 :¥4,000



RD-R42S

- アルミ合金、スチール
- シマノ社 8・9speed 対応 (注2)
- 対応スプロケット :11 ~ 28 T
- トータルキャパシティー :33T
- 重量 :288g
- 価格 :¥4,800



RD-R47S

- 冷間鍛造アルミ本体
- シマノ社 10speed 対応 (注2)
- 対応スプロケット :11 ~ 28 T
- トータルキャパシティー :33T
- 重量 :219g
- 価格 :¥6,500



RD-R47L

- 冷間鍛造アルミ本体
- シマノ社 10speed 対応 (注2)
- ロングケージ
- 対応スプロケット :11 ~ 28T
- トータルキャパシティー :39T
- 重量 :226g
- 価格 :¥6,600



FD-R730F

- 冷間鍛造アルミ本体
- シマノ社 10speed 対応
- 直付タイプ
- キャパシティー :22T
- トリプル対応
- 対応トップギア :50T (最大)
- 重量 :119g
- 価格 :¥5,500

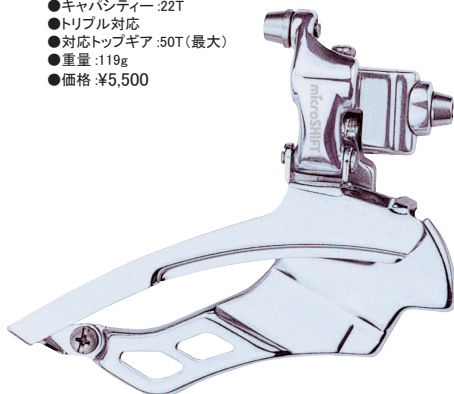

FD-R712F

- 冷間鍛造アルミ本体
- シマノ社 10speed 対応
- 直付タイプ
- キャパシティー :16T
- 対応トップギア :50-56T
- 重量 :96g
- 価格 :¥5,000



注1. シマノ 9000, 6800, 5800, 4700 シリーズに対応。
注2. シマノ 9000, 6800, 5800, 4700 シリーズには対応していません。

Juin TECH

ワイヤー式油圧デュアルピストンキャリパー
STIレバーが使えるすぐれもの！！

R-1 Disc Brake

- 油圧式 デュアルピストン方式
- ポストマウント式
- ミネラルオイル仕様(メンテナンス不要)
- ローター:GG-R001 Φ 160mm(ステンレス製)
- 交換用ブレーキパッド:GG-DP17+SP17
- アダプター:GG-PP00
- カラー:アルマイト ブラック、ガンメタルグレー、レッド、ブラック&レッド、ブルー
- 重量 本体:143g ローター:118g
- 価格:¥19,800 / 前後セット

※注意事項: JuinTech R1 Disc Brake をご使用の際は添付の取扱説明書をお読みいただき正しくお使いください。



F-1 Disc Brake / Flat Mount

- Hybrid 油圧式 デュアルピストン・ケーブルプル方式
- フラットマウント対応
- ミネラルオイル仕様(メンテナンス不要)
- ローター:GG-R001 Φ 160mm(ステンレス製)
- 交換用ブレーキパッド:GG-DP17+SP17
- アダプター:GG-FM03(フロントのみ)
- チェーンステー用取付けボルト:M5x29mm+34mm+39mm+44mm 各 2本
- カラー:アルマイト ブラック、グレー
- 重量 本体:165g/ 前(アダプター付)、149g/ 後 ローター:118g
- 価格:¥24,500 / 前後セット



交換用パッド GG-DP17

- JuinTECH R1・F1 用交換パッド (SP17 スプリング付)
- シマノ XTR M965 / 966 / Saint M800 / Hone M601 Deore XT M765 / LX M858 callipers 互換性あり
- 材質: レジンタイプ
- 価格: ¥1,000(ペア)



Disc Rotor

- サイズ: Φ 160mm x t1.2mm
- 材質: ステンレス製(ワンピースタイプ)
- 取付けボルト(TORX) 6本付
- 価格: ¥2,500/pc

※ R1 Disc Brake セット写真内のローターです。

JuinTECH R1/F1 Disc Brake 注意事項

1. R1/F1 Disc Brake はメンテナンスフリーです。
ご自身で本体ピストンの分解及びオイル交換は保証対象外になりますので、絶対に行わないでください。
オイル交換はメーカーにて有償にて行いますので、弊社までお問い合わせください。
(JuinTECH Disc Brake はミネラルオイルを使用しています)
2. R1/F1 Disc Brake はロードバイク及びシクロクロスバイク(STI タイプレバー)用に設計されています。
(MTB/Downhill bike などの使用には十分な制動力は得られません)
3. Disc Rotor はΦ 160 mmを基本仕様と致しております。(Φ 140mm Rotor は装着できません)
4. ブレーキパッドは厚みが1 mm以下(鉄板部を除く)になった時は、新しいパッドに交換して下さい。
交換用 Disc Brake Pad はレジンタイプをご使用下さい。メタルパッドを使用すると焼付きを起こす場合がございます。
5. Disc Brake には慣らし運転期間がございます。ブレーキ制動力は徐々に上がっていきますので、
ブレーキの制動力に対しては注意を払い順応して下さい。
6. R1/F1 Disc Brake の取付けは付属のアダプター及びボルトをご使用下さい。
フォーク、フレームに依っては特殊なサイズ及び仕様がございますので、取り付けられない場合もございます。
全てのフレームに取り付けられるとは限りませんのでご注意ください。
7. その他、ご使用に際しては商品に付属されている取扱説明書をお読みいただき、正しくお使いください。
8. R1/F1 の保証期間はご購入日より1年といたします。(詳しくは取扱説明書をお読みください。)

airbone[®]
bike accessories

ZT-702

- サイズ: 99mm x 21mm x 36mm
- 最大プレッシャー: 100PSI
- 重量: 約 59g
- 材質: アルミ製
- カラー: ゴールド、レッド、ピンク、ブラック
ブルー、シルバー、グリーン、オレンジ
- 価格: ¥2,600



ボトル台座取り付けキット付属



ゴールド
レッド
ピンク
シルバー
ブルー
オレンジ
ブラック
グリーン



airbone パンク修理キット

- チューブ用パンク修理パッチ 6枚、
タイヤ用補修パッチ 1枚、紙ヤスリ 1枚
- パッチサイズ: 30mm x 30mm x t0.5mm ~ 0.6mm
- ケースサイズ: 53mm x 42mm x 8mm
- 重量: 7g
- 価格: ¥430(セット)



ただ単なる移動手段でなく、走る喜び、競う喜びを味わえるバイク。
シティーフィールドで自由に駆ける！ 素早い制動力、加速、クイックレスポンスのコーナーリング。

ポタリングから、仲間とパイロンレースまで自由に使えるバイクです。

NEW Model "Type J" 登場



FLAT-1 Type J

* J-1 ブルホーンバー仕様

* J-2 ドロップバー仕様

- フレーム: 4130 Cr-Mo 460mm(身長 150cm ~ 170cm 位まで対応)
- ハンドル: Gran Compe オリジナルブルホーン 400mm 幅 26mm クランプ / J-1
Gran Compe オリジナルドロップ 400mm 幅 26mm クランプ / J-2
- ステム: アルミ ブラック 80mm
- ヘッドセット: VP-A77CK SLIM STAK 1-1/8"
- シートポスト: Gran Compe オリジナル 27.2mm
- サドル: ブラック
- シートクランプ: Gran Compe オリジナル
- ブレーキ本体: DIA-COMPE BRS101 シルバー
- ブレーキレバー: MX122 シルバー / J-1, BL100 ホワイト / J-2
- クラック: SUGINO 製 クラック 165mm 46T
- チェーン: 1/2" x 1/8"
- ギア: 16T(フリーギア)+15T(固定ギア)
- ホイール: Gran Compe I-Hub(Red) フロント 32H ラジアル組、リア 32H クロス組
(完組ホイール): Gran Compe オリジナルリム
- タイヤ: DURO DB7043 20X1-1/8" 451 サイズ
- 価格: J-1: ¥64,800/J-2: ¥65,800

注意

- ・この商品は完成車納品ではありません、キット販売です。組み立ては各ショップにご依頼下さい。
- ・ペダルは付属していません。
- ・上記、スペック・写真と実際の仕様が異なる場合があります。



FLAT-1 フレーム

- HEADSET: VP-A77CK SLIM STAK 1-1/8" 付
- カラー: ホワイト、ピンク、ラメ入ブラック
- 重量: 3,950g
- 価格: ¥30,000



Yoshigai

株式会社 ヨシガイ

〒 571-0008 大阪府門真市東江端町 7-25

TEL:072-884-8020 FAX:072-884-8030

E-MAIL:info@diacompe.co.jp

www.diacompe.co.jp

※このカタログに記載されている価格は消費税別です。
※カタログは印刷のため、実際の色とは異なる場合があります。
※仕様・価格等は予告なく変更する場合があります。
※商品のセッティング、取扱い方法につきましては
お買い求めのショップの指導を受けて下さい。

※カタログ頒布価格 ¥400

※ 2019 年 12 月発行

Printed in Taiwan